

Gusseiserne Keilriemenscheibe Technische Dokumentation



ALLGEMEINE HINWEISE

Die in den Tafeln angegebenen Maße sind unverbindliche Mittelwerte und ebenso wie die Abbildungen nicht grundsätzlich bindend. Vorbehaltlich Maß-, Material- und Ausführungsabweichungen und anderer produktspezifischer Daten. Die Bearbeitung, also Fertigbohrung, DIN-Nut und Stellschraube können auf Wunsch und gegen Mehrpreis hergestellt werden. Weitere Sonderausführungen auf Anfrage.

Die Preise dieser Liste stellen keine Preisempfehlung für den Weiterverkauf dar und verstehen sich zuzüglich des am Tage der Rechnungsstellung gültigen gesetzlichen Mehrwertsteuersatzes.

Mit erscheinen dieser Preisliste verlieren alle früheren Preislisten ihre Gültigkeit, dies gilt auch für vorhergehende Auflagen und Nettopreisvereinbarungen.

Bezüglich der Lieferung und Haftung verweisen wir auf unsere allgemeinen Geschäftsbedingungen.

Die Preisliste gilt als unverbindliche Preisgrundlage, ausschließlich der gesetzlichen Mehrwertsteuer.

Diese Preise sind ohne vorherige Benachrichtigung abänderungsfähig.

Vorbehaltlich technischer Änderungen und Irrtum. Nachdruck verboten.

Als sinnvolle Ergänzung zu Keilriemen- und Flachriemenscheiben empfehlen wir den Einsatz von Motor-Spannschlitten der Serie TC/2 oder Motor-Spannschienen aus unserem Produktprogramm..

Es liegt stets in der Verantwortung des Betreibers, umlaufende Maschinenteile ordnungsgemäß gegen unbeabsichtigtes Berühren zu sichern.

Riemenscheibe

UNVERBINDLICHE DARSTELLUNG DER AUSFÜHRUNGEN VON KEILRIEMENSCHLEIBEN

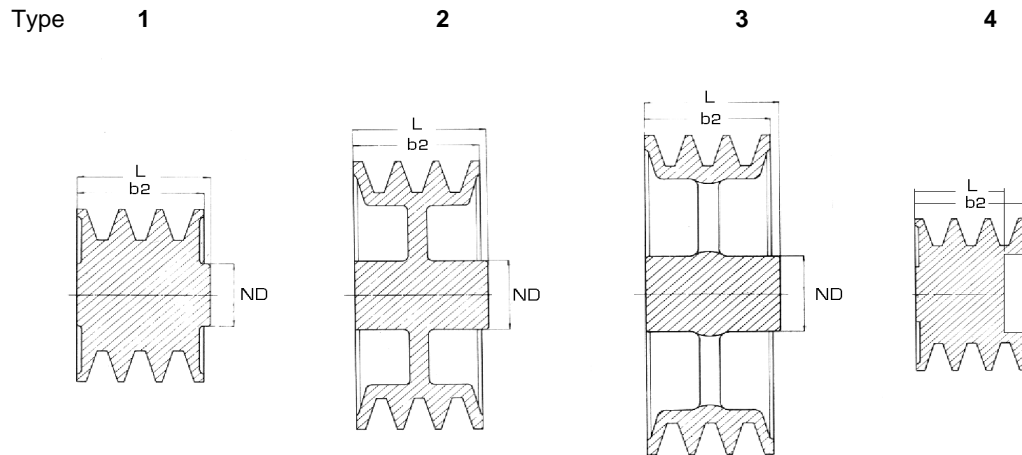

KURZBEZEICHNUNGEN

b2	Kranzbreite
L	Gesamtnabenlänge
dw	Wirkdurchmesser
ND	Nabendurchmesser (auf Anfrage)

V	Vollscheibe
B	Bodenscheibe (mit oder ohne Spiegel)
S	Speichenscheibe

HINWEISE

Die Keilscheiben sind allgemein aus Grauguß gefertigt und in einteiliger Ausführung und nach DIN 2211 bzw. 2217 genormt. Tiefrillenscheiben, Riemenscheiben für Kraftbänder, sowie 2-teilige Scheiben auf Anfrage. Die Nabenlage zum Kranz ist stets einseitig bündig ausgeführt.

Alle STEMIN-Keilriemenscheiben sind ungebohrt mindestens statisch (in einer Ebene) gewuchtet nach VDI 2060, Gütestufe Q16, für:

- $dw > 400 \text{ mm}$ bei $V = 30 \text{ m/s}$
- $dw < 400 \text{ mm}$ bei $n = 1500 \text{ U/min}$.

Gegen Mehrpreis werden die Scheiben dynamisch (in zwei Ebenen) gewuchtet nach VDI 2060, Gütestufe Q 6,3. Dynamische Wuchtung wird empfohlen für:

- $V > 30 \text{ m/s}$ bzw. bei Verhältnis dw zur Kranzbreite < 4 (bei $V > 20 \text{ m/s}$)

Für höhere Drehzahlen sind andere Materialqualitäten lieferbar.

Fertigbohrungen und Paßfedernuten werden auf Wunsch und gegen Mehrpreis ausgeführt. Paßfedernuten entsprechend DIN 6685 - Toleranz P9.

Zöllige Bohrungen und Nuten auf Anfrage.

Keilriemenscheiben werden als Vollscheibe, Bodenscheibe und als Speichenscheiben gefertigt bzw. bezeichnet.

Riemenscheibe

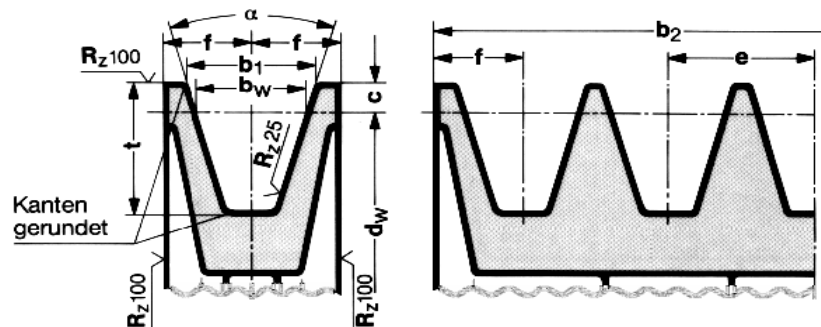

Schmalkeilriemenscheiben nach DIN 2211		SPZ	SPA	SPB	SPC
Riemenprofil nach	DIN-Kurzzeichen	SPZ	SPA	SPB	SPC
DIN 7753	ISO-Kurzzeichen	SPZ	SPA	SPB	SPC
Riemenprofil nach	DIN-Kurzzeichen	10 x 6	13 x 8	17 x 11	22 x 14
DIN 2215	ISO-Kurzzeichen	Z	A	B	C
Wirksamkeit	bw	8,5	11,0	14,0	19,0
	b1 ~	9,7	12,7	16,3	22,0
	c	2,0	2,8	3,5	4,8
	e	12 +/- 0,3	15 +/- 0,3	19 +/- 0,4	25,5 +/- 0,5
	f	8 +/- 0,6	10 +/- 0,6	12,5 +/- 0,8	17,0 +/- 1,0
Rillentiefe (zulässige Toleranz +0,6/-0,0 mm)	t (min)	11	14	18	24
Flankenwinkel = 34°, dw =<		80	118	190	315
Flankenwinkel = 38°, dw =>		85	125	200	335
zulässige Abweichung für Flankenwinkel		+/- 1°	+/- 1°	+/- 1°	+/- 30'
empfohlener Mindestwirkdurchmesser für Dauerbetrieb		63	90	140	224
Kranzbreite bei Rillenzahl	b2				
	1	16,0	20,0	25,0	34,0
	2	28,0	35,0	44,0	59,5
	3	40,0	50,0	63,0	85,0
	4	52,0	65,0	82,0	110,5
	5	64,0	80,0	101,0	136,0
	6	76,0	95,0	120,0	161,5
	8	100,0	125,0	158,0	212,5
	10	124,0	155,0	196,0	263,5
	12	148,0	185,0	234,0	314,5
(Maße in mm)	14	172,0	215,0	272,0	365,5
	16	196,0	245,0	310,0	416,5

BEMERKUNGEN

dw Wirkdurchmesser
da Außendurchmesser (da = dw+c+c)
b2 Kranzbreite

HINWEISE

Kleinere Scheibendurchmesser als die nach DIN empfohlenen Mindestdurchmesser sind für Dauerbetrieb nicht geeignet.
Rillenmaße in Anlehnung an ISO 4183-1980(E) bzw. DIN 2211.

FÜR KEILRIEMEN XPZ / SPZ / 10 / 3V / 3VX

da = dw + 4,0 mm

Wirk- durch- messer dw (mm)	Anzahl Rillen	Aus- führung	Kranz- breite (mm)	WKZ	max. zul. Bohrung mit DIN-Nut (mm)	Gesamt- naben- länge (mm)	Circa- gewicht (kg)
50	1	V	16,0		20	28,0	0,3
50	2	V	28,0		20	35,0	0,4
50	3	V	40,0		20	40,0	0,6
56	1	V	16,0		20	28,0	0,3
56	2	V	28,0		25	35,0	0,5
56	3	V	40,0		25	40,0	0,7
63	1	V	16,0	B	25	28,0	0,4
63	2	V	28,0		25	35,0	0,6
63	3	V	40,0		25	40,0	0,8
71	1	V	16,0	B	25	28,0	0,5
71	2	V	28,0		25	35,0	0,6
71	3	V	40,0	B	30	40,0	0,8
75	1	V	16,0	B	25	28,0	0,6
75	2	V	28,0		25	35,0	0,8
75	3	V	40,0		32	40,0	1,0
80	1	V	16,0	B	25	28,0	0,7
80	2	V	28,0	B	30	38,0	1,0
80	3	V	40,0		38	40,0	1,4
85	1	V	16,0	B	25	28,0	0,7
85	2	V	28,0	B	30	35,0	1,1
85	3	V	40,0		38	40,0	1,6
90	1	V	16,0	B	25	28,0	0,8
90	2	V	28,0	B	30	35,0	1,2
90	3	V	40,0		38	40,0	1,8
95	1	B	16,0	B	28	28,0	0,9
95	2	V	28,0	B	30	35,0	1,3
95	3	V	40,0		38	40,0	2,0
100	1	B	16,0	B	28	28,0	1,0
100	2	V	28,0	B	30	35,0	1,5
100	3	V	40,0		38	40,0	2,1
106	1	B	16,0	B	25	28,0	1,1
106	2	B	28,0	B	30	35,0	1,6
106	3	V	40,0		38	40,0	2,3
112	1	B	16,0	B	25	28,0	1,2
112	2	B	28,0	B	30	35,0	1,8
112	3	V	40,0		38	40,0	2,5
118	1	B	16,0	B	25	28,0	1,2
118	2	B	28,0	B	30	35,0	1,8
118	3	V	40,0		38	40,0	2,5
125	1	B	16,0	B	28	28,0	1,3
125	2	B	28,0	B	30	35,0	1,9
125	3	V	40,0		38	40,0	2,4
132	1	B	16,0	B	28	28,0	1,3
132	2	B	28,0		38	35,0	1,9
132	3	V	40,0		38	40,0	2,8

FÜR KEILRIEMEN XPZ / SPZ / 10 / 3V / 3VX

da = dw + 4,0 mm

Wirk- durch- messer dw (mm)	Anzahl Rillen	Aus- führung	Kranz- breite (mm)	WKZ	max. zul. Bohrung mit DIN-Nut (mm)	Gesamt- naben- länge (mm)	Circa- gewicht (kg)
140	1	B	16,0	B	30	28,0	1,5
140	2	B	28,0		38	40,0	2,2
140	3	B	40,0		38	40,0	3,0
150	1	B	16,0	B	30	28,0	1,6
150	2	B	28,0		38	50,0	2,7
150	3	B	40,0		38	40,0	3,0
160	1	B	16,0	B	32	32,0	1,9
160	2	B	28,0		38	40,0	2,9
160	3	B	40,0	B	38	45,0	3,9
180	1	B	16,0		35	32,0	2,4
180	2	B	28,0		38	40,0	3,2
180	3	B	40,0		42	45,0	4,5
200	1	S	16,0	B	32	30,0	2,1
200	2	B	28,0		38	40,0	3,1
200	3	B	40,0		42	45,0	4,8
224	1	S	16,0	B	32	35,0	2,3
224	2	B	28,0		38	40,0	4,4
224	3	B	40,0		42	45,0	5,5
250	1	S	16,0	B	32	35,0	2,8
250	2	S	28,0		38	40,0	4,8
250	3	S	40,0		42	45,0	6,1
280	1	S	16,0	B	42	35,0	4,4
280	2	S	28,0	B	42	45,0	6,2
280	3	S	40,0	B	48	50,0	7,6
315	1	S	16,0		45	35,0	3,5
315	2	S	28,0		48	45,0	4,3
315	3	S	40,0		50	50,0	5,5
355	1	S	16,0		45	35,0	3,8
355	2	S	28,0		48	45,0	5,3
355	3	S	40,0		55	50,0	6,7
400	1	S	16,0		45	35,0	4,6
400	2	S	28,0		50	50,0	6,7
400	3	S	40,0		55	50,0	7,5